

Anfrage + Bestellformular

Nach vorhandener Welle

Zwischenwelle mit Mittellager Anfrage

Bestellung

An: Gelenkwellenfabrik Wilhelm Sass

Fax: 040-7239161

22145 Stapelfeld/Hamburg Brookstraße 14

Tel.: 040-7230506 Internet: www.w-sass.de

Email verkauf@w-sass.de

Von:

Firma: Frau/Herr:

Telefon: Fax:

Anschrift:

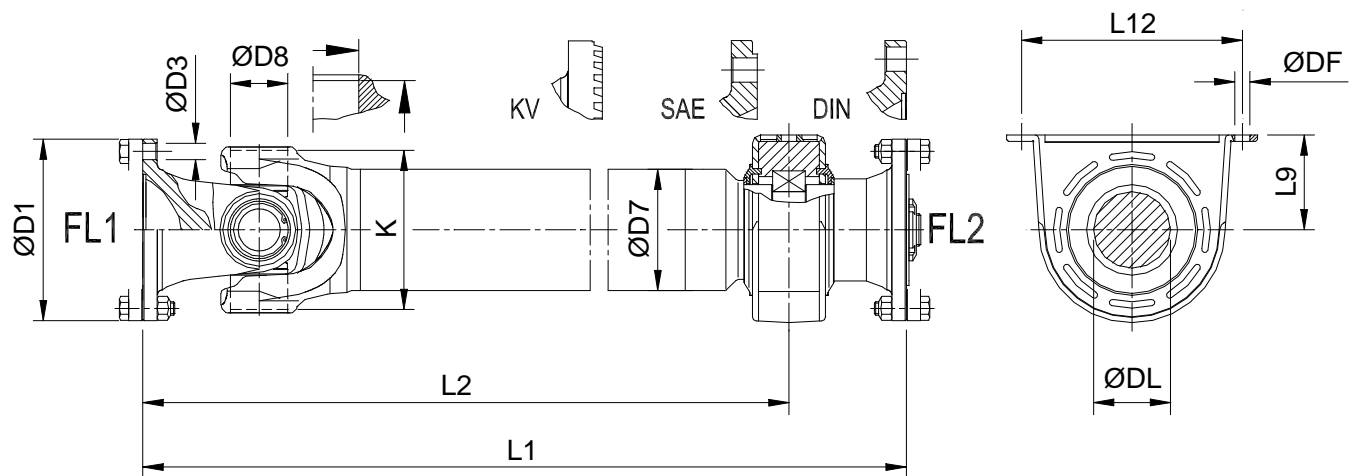

Bitte geben Sie uns nach Möglichkeit alle Daten, die Ihnen bekannt sind. Alle Daten die Sie nicht kennen, lassen Sie einfach unausgefüllt.

Gelenkwelle				Flansch FL1			
LE	Einbaulänge		mm	D1	Außen Ø FL 1		mm
L1	Länge (FL1-FL2)		mm	Anzahl	Anzahl der Löcher FL 1		Stück
L2	Abstand FL1 - Mitte Lager		mm	D3	Loch Ø FL 1		mm
D7	Rohr Ø		mm	Form	KV, SAE, oder DIN		
Kreuzgarnitur				Flansch FL2			
D8	Lagerbüchse Ø		mm	D1	Außen Ø FL 2		mm
Wartung	K	Stichmaß	mm	Anzahl	Anzahl der Löcher FL 2		Stück
		Kreuzschmierung	ja nein	D3	Loch Ø FL 2		mm
		Büchsen­schmierung	ja nein	Form	KV, SAE, oder DIN		
	Wartungsfrei	ja nein					
Mittellager							
L12	Rahmen Lochabstand		mm	DF	Befestigungsloch Ø		mm
L9	Höhe Lagermitte		mm	DL	Lagersitz Wellen Ø		mm
Fahrzeug / Maschine							
Art	z.B.: LKW, Radlader usw.			Hersteller und Type			
OE-Teile Nummer				Einbau Position			